

AUSONNE 2

REF 104.1.147A

FACA DE SEGURANÇA BI-MATERIAL COM LÂMINA RETRÁTIL

Ideal para todo tipo de trabalho de manutenção, para abrir embalagens.

SEGURANÇA • A lâmina se retrai automaticamente quando o deslizador é solto.



ELE CONTA COM UMA LÂMINA ARREDONDADA



AMBIDESTRO



LEVE



ERGONÓMICO



EVITA AS PERTURBAÇÕES MÚSCULO-ESQUELÉTICAS



RESISTANTE AOS PRODUTOS DETERGENTES



DESDE
1904

FICHA TÉCNICA

DESIGN: ERGONOMIA IDEAL

MUITO BOA ADERÊNCIA. DESIGN CONFORTÁVEL DE DOIS MATERIAIS.
BLADE RETRACTABLE, LIBERANDO O CONTROLE DESLIZANTE.



VANTAGENS



ENTREGUE COM UMA LÂMINA RETA REF 147A.6



ERGONOMIA E PESO LEVE PARA USUÁRIOS DESTROS E CANHOTOS



RESISTÊNCIA DA MOLA TESTADA PARA MAIS DE 100.000 AÇÕES

CARACTERÍSTICAS DO PRODUTO



Para o corte de papelão ondulado de um lado e duplo e compacto



Para cortar adesivo de embalagem



Para cortar filmes plásticos



Para cortar plásticos flexíveis e PVB

FACA DE SEGURANÇA BI-MATERIAL
PARA MAIOR CONFORTO NO USO



SAÍDA DA LÂMINA
25 MM



OUTRAS CARACTERÍSTICAS

- Leve (69).
- A lâmina se troca facilmente.
- A lâmina é reversível.
- Alta precisão de corte.
- Resistente à acetona e detergentes.
- Alta precisão de corte.

TROCA DE LÂMINA

01/Empurre o cursor para frente.



02/Pressione a lingueta (mover a lâmina) e retire a lâmina da frente.

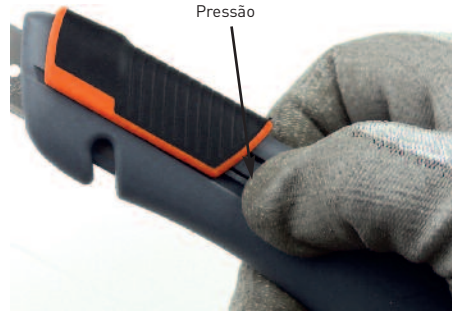

03/Mantenha o controle deslizante na frente e insira cuidadosamente a nova lâmina.



LÂMINAS

ESTILETE VEM COM

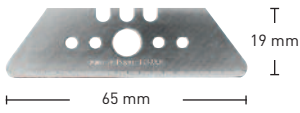

REF 147A.6
Lâminas em aço superior. Esp. 0,6 mm

LÂMINAS DISPONÍVEIS

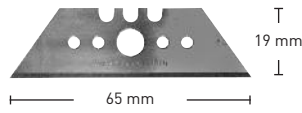

REF 147.6
Lâminas em aço superior. Esp. 0,6 mm

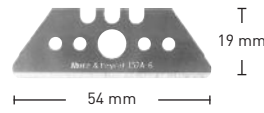

REF 152A.6
Lâminas em aço superior. Esp. 0,6 mm

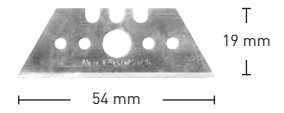

REF 152.6
Lâminas em aço superior. Esp. 0,6 mm

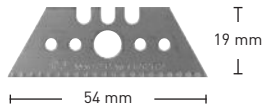

REF 652.6.2
Lâminas em aço superior. Esp. 0,6 mm

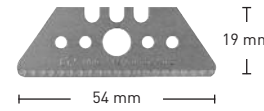

REF 652A.6.2
Lâminas em aço superior. Esp. 0,6 mm

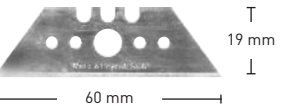

REF 153.6
Lâminas em aço superior. Esp. 0,6 mm

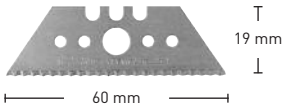

REF 653.6.1
Lâminas em aço superior. Esp. 0,6 mm

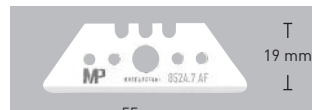

REF 852A.7 AF
Lâmina de cerâmica afiada. Esp. 0,7 mm

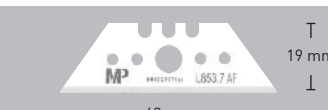

REF 853.7 AF
Lâmina de cerâmica afiada. Esp. 0,7 mm



REF 156.6
Lâminas em aço superior. Esp. 0,6 mm

Referencia da lâmina	Designação	Tipo	Dimensões (em mm) Comprimento • Largura • Espessura	Afiação	Dureza
147A.6	Lâmina longa reta com ponta arredondada	Acier haute teneur en carbone	65 x 19 x 0,6	16° - 28°	62 Hrc
147.6	Lâmina longa reta	Aço superior	65 x 19 x 0,6	15° - 28,5°	62 Hrc
152A.6	Lâmina reta com ponta arredondada	Aço superior	54 x 19 x 0,6	18° - 27°	64,0 Hrc
152.6	Lâmina reta	Aço superior	54 x 19 x 0,6	18° - 27°	64,0 Hrc
652.6.2	Lâmina reta dentada	Aço superior	54 x 19 x 0,6	15° - 28,5°	64,0 Hrc
652A.6.2	Lâmina reta dentada com ponta arredondada	Aço superior	54 x 19 x 0,6	15° - 28,5°	64,0 Hrc
153.6	Lâmina reta	Aço superior	60 x 19 x 0,6	18° - 28°	64,0 Hrc
653.6.1	Lâmina reta dentada	Aço superior	60 x 19 x 0,6	18° - 32°	64,0 Hrc
852A.7 AF	Lamina afiada	Ceramica	54 x 19 x 0,7	16°	-
853.7 AF	Lamina afiada	Ceramica	60 x 19 x 0,7	30°	-
156.6	Lâmina de gancho reversível	Aço superior	50 x 19 x 0,6	17° - 29°	63 Hrc

PLANO TÉCNICO (EM MM)

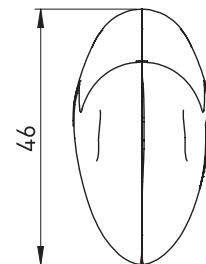
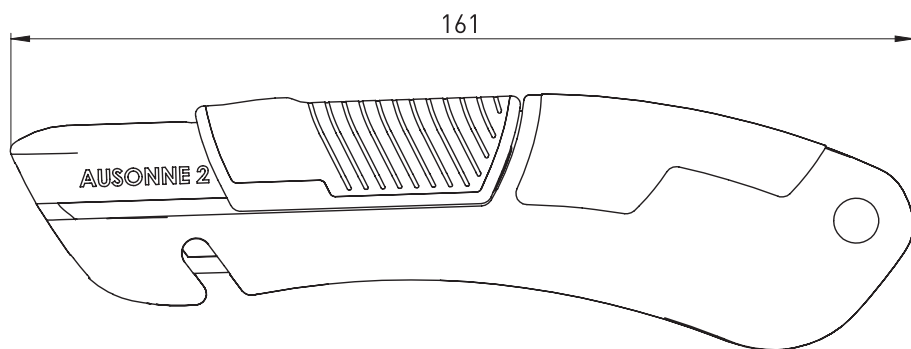
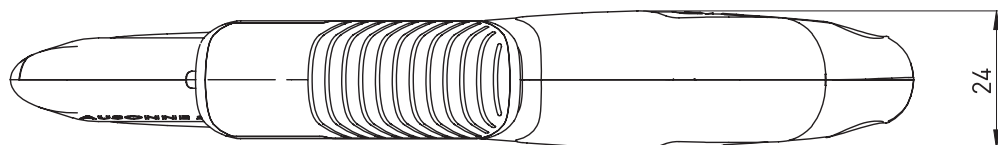

Tipo de embalagem	Peso unitario	Dimensões (em mm) Comp. • Larg. • Esp.	Quantidade por embalagem	Numero de peças	Acessorios	Materia	Cor
PARA ESCOLHER	69 g	161 x 46 x 24	10	5 peças	Corpo	PA6 GF30	Cinza escuro
					Cursor	PA6 GF30 + TPE	Laranja
					Mola X 2	Aço inoxidavel	Metal
					Lâmina 147A.6	Aço superior	Metal

MP
MURE & PEYROT

MURE & PEYROT
25, rue Roger Touton • BP 50120
Parc d'Activités Bordeaux Nord
33041 BORDEAUX CEDEX - FRANCE

Tel.: +33 (0)556 693 200 / Fax: +33 (0)556 693 202 / E-mail: mail@mure-peyrot.com

ENCONTRE TODAS AS INFORMAÇÕES NO WEBSITE
MURE-PEYROT.COM